

Ersatzteilliste - Liste des pièces de rechange - Reservdelislista
Spare Parts List



www.grindex.com

MICRO

MACRO

SOLID

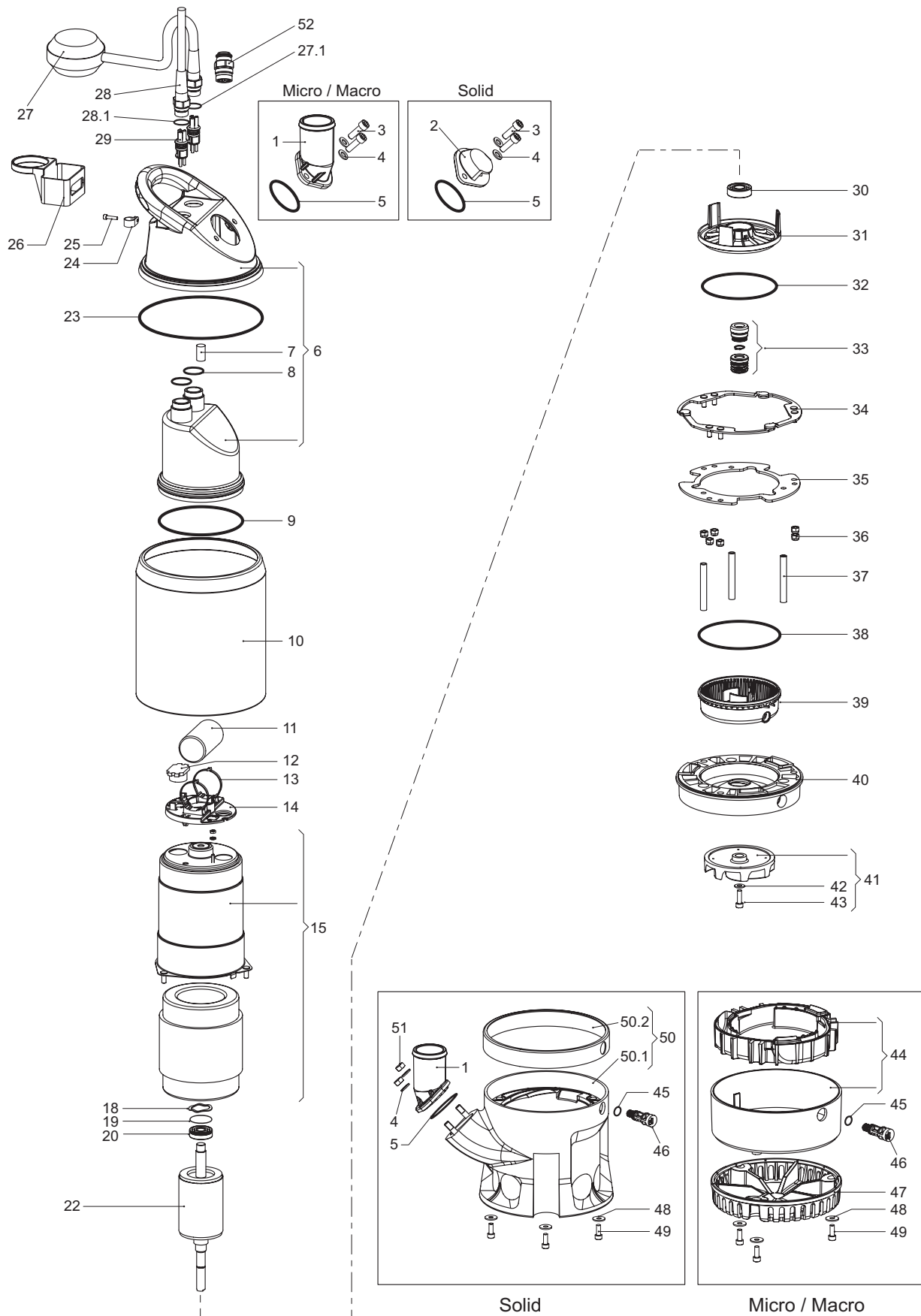

Solid

Micro / Macro

Item No	Part No.	Denomination	Benämning	Quantity		
Pos Nr.	Detalj nr			Antal		
Pos.-Nr.	Bestell-Nr.	Bezeichnung	Désignation	Anzahl		
N° de repérage	N° de pièce			Nombre		
1		DISCHARGE CONNECTION UNIT DRUCKANSCHLUSS	TRYCKSANSLUTNING ORIFICE DE REFOULEMENT	Micro Macro Solid		
	50 839 00	2"		1	1	1
	50 839 01	NPSM 2"		1	1	1
	50 839 02	G2"		1	1	1
2	50 840 00	Vavle unit Ventileinheit	Ventilenhet Soupap unité	-	-	1
3		HEXAGON SOCKET HEAD SCREW SCHRAUBE	SKRUV VIS			
	50 021 30	M8 x 25		2	2	-
	50 021 32	M8 x 16		-	-	2
4	132 289	Plain washer Scheibe	Bricka Rondelle	2	2	4
5	50 037 52	O-ring 52.5 x 3.0 O-Ring	O-ring Anneau torique	1	1	2
6	50 841 00	Cover unit Deckeinheit	Lockenhet Couvercle-unite	1	1	1
7	50 842 00	Plug Pfropfen	Propp Bouchon	1	1	1
8	50 037 69	O-ring 24.2 x 3.0 O-Ring	O-ring Anneau torique	2	2	2
9	50 037 70	O-ring 116.0 x 3.0 O-Ring	O-ring Anneau torique	1	1	1
10		COOLING JACKET KÜHLMANTEL	KYLKÅPA COIFFE REFROIDISSEUR			
	50 843 00	Micro		1	-	-
	50 843 01	Macro / Solid		-	1	1
11		RUN CAPACITOR FOR 50 HZ BETRIEBKONDENSATOR FÜR 50 HZ	DRIFTKONDENSATOR FÖR 50 HZ CONDENSATEUR DE MARCHE POUR 50 HZ			
	50 893 01	Kondensator 14mF/450V - 50 Hz, 230-240 V, 1~		1	1	1
	50 893 02	Kondensator 30mF/275V - 50 Hz, 115 V, 1~		1	1	1
11		RUN CAPACITOR FOR 60 HZ BETRIEBKONDENSATOR FÜR 60 HZ	DRIFTKONDENSATOR FÖR 60 HZ CONDENSATEUR DE MARCHE POUR 60 HZ			
	50 893 00	Kondensator 12mF/450V - 60 Hz, 230-240 V, 1~		1	-	-
	50 893 01	Kondensator 14mF/450V - 60 Hz, 230-240 V, 1~		-	1	1
	50 893 02	Kondensator 30mF/275V - 60 Hz, 115 V, 1~		1	-	-
	50 893 03	Kondensator 35mF/275V - 60 Hz, 115 V, 1~		-	1	1

Item No	Part No.	Denomination	Benämning	Quantity		
Pos Nr.	Detalj nr			Antal		
Pos.-Nr.	Bestell-Nr.	Bezeichnung	Désignation	Anzahl		
N° de repérage	N° de pièce			Nombre		
12		MOTOR SWITCH MOTORSCHUTZSCHALTER	MOTORSKYDDSBRYTARE DISJONCTEUR	Micro Macro Solid		
	50 844 00	50 Hz, 115 V, 1~		1	-	-
	50 844 01	50 Hz, 230-240 V, 1~		1	-	-
	50 844 02	60 Hz, 115 V, 1~		1	-	-
	50 844 03	60 Hz, 230-240 V, 1~		1	-	-
	50 844 04	50 Hz, 115 V, 1~		-	1	1
	50 844 05	50 Hz, 230-240 V, 1~		-	1	1
	50 844 06	60 Hz, 115 V, 1~		-	1	1
	50 844 07	60 Hz, 230-240 V, 1~		-	1	1
13	50 457 02	Cable tie 3,5x292 Kabelbinder	Buntband Collier de câble	2	2	2
14	50 845 00	Terminal plate Schaltbrett	Kopplingsplatta Plaque a bornes	1	1	1
15		STATOR HOUSING UNIT STATORGEHÄUSEEINHEIT	STATORHUSENHET LOGEM. DE STAT.-UNITÉ			
	50 846 00	50/60 Hz, 115 V		1	-	-
	50 846 01	50/60 Hz, 230 V		1	-	-
	50 846 02	50/60 Hz, 115 V		-	1	1
	50 846 03	50/60 Hz, 230 V		-	1	1
18	50 452 00	Spring washer Federscheibe	Fjäderbricka Rondelle élastique	1	1	1
19	50 037 35	O-ring 26.0 x 1.2 O-Ring	O-ring Anneau torique	1	1	1
20	50 287 02	Ball bearing 6201-2Z Kugellager	Kullager Roulement a billes	1	1	1
22		SHAFT UNIT WELLENEINHEIT	AXELENHET UNITÉ D'ARBRE			
	50 781 01	Micro		1	-	-
	50 781 00	Macro / Solid		-	1	1
23	410 717	O-ring 160.0 x 5.0 O-Ring	O-ring Anneau torique	1	1	1

Item No	Part No.	Denomination	Benämning	Quantity			
Pos Nr.	Detalj nr			Antal			
Pos.-Nr.	Bestell-Nr.	Bezeichnung	Désignation	Anzahl			
N° de repérage	N° de pièce			Nombre			
					Micro	Macro	Solid
24	50 847 00	Clip (Optional) Klemme	Klamma Crampon	1	1	1	
25	50 018 07	Cutting screw (Optional) Schraube	Gängskärande skruv Vis	1	1	1	
26	50 848 00	Holder (Optional) Halter	Hållare Porte	1	1	1	
27		LEVEL REGULATOR UNIT (Optional) NIVEAUREGLER, EINHEIT	NIVÅVAKT, ENHET RÉGULATEURS DE NIVEAU, UNITE				
	50 937 00	EU approved		1	1	1	
	50 937 01	CSA and UL approved		1	1	1	
27.1	410 364	O-ring 14.0 x 2.5 O-Ring	O-ring Anneau torique	1	1	1	
28		MOTOR CABLE UNIT MOTORKABELEINHEIT	MOTORSLADDENHET CABLE DE MOTEUR UNITE	1	1	1	
	50 850 00	H07RN-F 3x1 mm ² , 1~					
	50 850 01	SOW 16AWG/3, 1~ 115 V	For/För/Für/Pour USA/CDN				
	50 850 05	SOW 16AWG/3, 1~ 240 V	For/För/Für/Pour USA/CDN				
	50 850 04	H07RN-F 3x1 mm ² , 1~ 110-115 V	For/För/Für/Pour GB				
	50 850 02	H07RN-F 3x1 mm ² , 1~ 230-240 V	For/För/Für/Pour GB				
	50 850 03	H07RN-F 3x1 mm ² , 1~ 230-240 V	For/För/Für/Pour AUS				
	50 850 06	H07RN-F 3x1 mm ²	For/För/Für/Pour CH				
28.1	410 364	O-ring 14.0 x 2.5 O-Ring	O-ring Anneau torique	1	1	1	
29	50 851 00	Plug contact Steckkontakt	Stickkontakt Price électrique	1	1	1	
30	50 287 01	Ball bearing 6202-2Z Kugellager	Kullager Roulement a billes	1	1	1	
31	50 444 00	Bearing holder Lagerhalter	Lagerhållare Support de roulement	1	1	1	
32	50 037 02	O-ring 104.5 x 3.0 O-Ring	O-ring Anneau torique	1	1	1	
33	50 965 00	Seal kit Dichtungssatz	Tätningssats Jeu d'obturation	1	1	1	
34	50 448 00	Special washer Scheibe	Specialbricka Rondelle	1	1	1	
35	50 442 00	Special washer Scheibe	Specialbricka Rondelle	1	1	1	
36	50 020 07	Lock nut M6 Sicherungsmutter	Låsmutter Ecrou de blocage	6	6	6	
37	50 446 00	Barrel nut Hülsenmutter	Hylsmutter Ecrou creux	3	3	3	
38	50 037 38	O-ring 114.5 x 3.0 O-Ring	O-ring Anneau torique	1	1	1	

Item No	Part No.	Denomination	Benämning	Quantity		
Pos Nr.	Detalj nr			Antal		
Pos.-Nr.	Bestell-Nr.	Bezeichnung	Désignation	Anzahl		
N° de repérage	N° de pièce			Nombre		
				Micro	Macro	Solid
39	50 443 00	Oil housing Ölgehäuse	Oljehus Carter a'huile	1	1	1
40	50 447 00	Wear protection Verschleisschutz	Slitskydd Protection d'usure	1	1	1
41		IMPELLER KIT LAUFRADSATZ	PUMPHJULSATS JEU DE ROUE			
	50 852 00	Micro, 50 Hz		1	-	-
	50 852 01	Micro, 60 Hz		1	-	-
	50 853 00	Macro, 50 Hz		-	1	-
	50 852 00	Macro, 60 Hz		-	1	-
	50 894 00	Solid, 50 Hz		-	-	1
	50 894 01	Solid, 60 Hz		-	-	1
42	50 020 05	Plain washer Scheibe	Rundbricka Rondelle	1	1	1
43	50 020 04	Hexagon socket head screw M6 x 20 Schraube	Skruv Vis	1	1	1
44	50 896 00	Diffuser unit Diffusoreinheit	Ledskenedelenhet Diffuseur unité	1	1	-
45	50 037 34	O-ring 10.3 x 2.4 O-Ring	O-ring Anneau torique	1	1	1
46	50 445 00	Inspection screw Inspektionsschraube	Inspektionsskruv Vis d'inspection	1	1	1
47	50 440 00	Strainer Sieb	Sil Crepine	1	1	-
48	50 020 06	Plain washer Scheibe	Rundbricka Rondelle	3	3	3
49	50 020 04	Hexagon socket head screw M6 x 20 Schraube	Skruv Vis	3	3	3
50	50 876 00	PUMP HOUSING UNIT PUMPENGEHÄUSEEINHEIT	PUMPHUSENHET CORPS DE POMPE UNITE	-	-	1
50.1	50 854 00	Pump housing Pumpengehäuse	Pumphus Corps de pompe	-	-	1
50.2	50 855 00	Support ring Stützring	Stödring Anneau d'appui	-	-	1
51	140 055	Nut Mutter	Mutter Ecrou	-	-	2
52	50 895 00	Connector Stecker	Kontaktidon Connecteur	1	1	1

Spare Part kits, units Ersatzteil-Sets, Einheiten

Reservdelssatser, enheter Jeux de pièces de rechange, unités

Spare parts for the Micro, Macro and Solid pumps are available in handy kits to make service and repair work easier. Each kit contains an instruction sheet together with the replacement parts.

Till Micro, Macro och Solid finns det olika reservdelssatser för att underlätta service och reparationsarbete. Varje sats innehåller en monteringsinstruktion och ersättningsdelar.

Ersatzteile für die Pumpen Micro, Macro und Solid werden in handlichen Ersatzteil-Sets geliefert, um Service- und Reparaturarbeiten zu erleichtern. Jedes Set enthält neben den Ersatzteilen auch eine Montageanleitung.

Les pièces de rechange pour les pompes Micro, Macro et Solid sont disponibles sous forme de jeux destinés à faciliter l'entretien et les réparations. Chaque jeu est accompagné d'une notice de montage.

Part No. Detaljnr. Bestell-Nr. N° de pièce	Denomination Bezeichnung	Benämning Désignation	Micro	Macro	Solid
50 963 00	O-rings kit O-Ringssatz	O-ringssats Jeu de anneau torique	X	X	X
	Impeller kit Laufradsatz	Pumphjulssats Jeu de roue			
50 852 00	50 Hz		X	–	–
50 852 01	60 Hz		X	–	–
50 853 00	50 Hz		–	X	–
50 852 00	60 Hz		–	X	–
50 894 00	50 Hz		–	–	X
50 894 01	60 Hz		–	–	X
50 964 00	Diffusor kit Diffusorsatz	Suglockssats Jeu de diffuseur	X	X	–
50 965 00	Seal kit Dichtungssatz	Tätningssats Jeu de d'obturation	X	X	X
50 966 00	Outer seal kit Äußere Dichtungssatz	Sats för yttre tätning Jeu de garniture mécanique extérieur	X	X	X
50 967 00	Ball bearing kit Kugellagersatz	Kullagersats Jeu de roulement a billes	X	X	X
	Stator housing unit Statorgehäuseeinheit	Statorhusenhet Logement de stator unité			
50 846 00	115 V, 50/60 Hz		X	–	–
50 846 01	230 V, 50/60 Hz		X	–	–
50 846 02	115 V, 50/60 Hz		–	X	X
50 846 03	230 V, 50/60 Hz		–	X	X
50 968 00	Low suction kit Bodenabsaugeinheit	Lågsugskrage Collier d'aspiration basse	X	X	–
50 840 00	Valve unit Ventileinheit	Ventilenhet Soupape unité	–	–	X

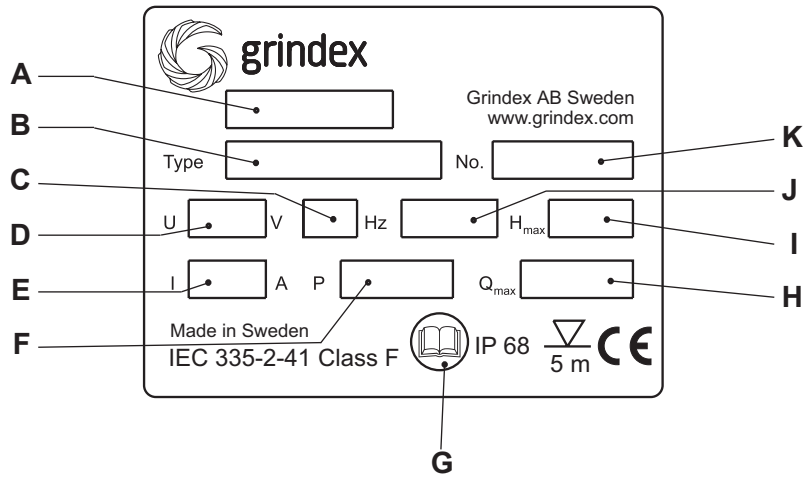

Data plate interpretation

- A** Pump model
- B** Product no
- C** Frequency ~
- D** Rated voltage
- E** Rated current
- F** Maximum power consumption
- G** The manual is to be read before installning or operating the pump
- H** Q_{max}
- I** H_{max}
- J** Weight
- K** Serial number

Dataskylt inskription

- A** Pumpmodell
- B** Produktnummer
- C** Frekvens ~
- D** Märkspänning
- E** Märkström
- F** Maximal effektförbrukning
- G** Läs Installation- och skötselmanual före installation och igångsättning av pumpen
- H** Q_{max}
- I** H_{max}
- J** Vikt
- K** Serienummer

Erläuterungen zum Datenschild

- A** Pumpenmodell
- B** Produkt-Nr
- C** Frequenz ~
- D** Nennspannung
- E** Nennstrom
- F** Maximale Leistungsaufnahme
- G** Vor Installation, Inbetriebnahme oder Wartung - zur eigenen Sicherhiet die Betriebsanleitung lesen
- H** Q_{max}
- I** H_{max}
- J** Gewicht
- K** Serien-Nr

Légende de la plaque signalétique

- A** Modèle de pompe
- B** No. de produit
- C** Fréquence ~
- D** Tension calculée
- E** Courant calculée
- F** Puissance maximale absorbée
- G** Toujours consulter le manuel d'instructions avant installation, mise en service et entretien
- H** Q_{max}
- I** H_{max}
- J** Poids
- K** Numéro de série

Warranty claim Gewährleistung

Grindex pumps are high quality products with expected reliable operation and long life. However, should the need arise for a warranty claim, please contact your Grindex representative.

Grindex-Pumpen sind hochwertige Produkte, die für zuverlässigen Betrieb und lange Lebensdauer gebaut sind. Falls Sie trotzdem einmal die Gewährleistung in Anspruch nehmen müssen, wenden Sie sich bitte an Ihren Grindex-Vertragshändler.

Garanti Garantie

Grindex pumpar är produkter av hög kvalitet, med stor driftsäkerhet och lång livslängd. Skulle trots detta anledning till anmärkning föreligga, var god kontakta närmaste Grindex-representant.

Les pompes Grindex sont des produits de haute qualité, conçus pour fonctionner en toute fiabilité pendant de longues années. Toutefois, en cas de réclamation éventuelle sous le couvert de la garantie, veuillez contacter l'agence Grindex de votre secteur.

Ordering spare parts Ersatzteilbestellung

State product No. and serial No. of pump when ordering parts. Do not use item Nos. when ordering spare parts or for stock records.

Bei Bestellung bitte die Produkt Nr. und die Fabrikations Nr. der Pumpe angeben. Die Pos.-Nummern sind nicht für die Lagerorganisation vorgesehen.

Reservdelsbeställning Commande des pièces de rechange

Uppge pumpens produktnummer och tillverkningsnummer vid reservdelsbeställning. Använd inte positionsnummer utan detaljnr vid reservdelsbeställning och lagerhållning.

Pour toute commande de pièces de rechange, prière d'indiquer le N° de produit et le N° de série de la pompe à laquelle ces pièces sont destinées. Ne pas utiliser les numéros de repérage lors de la commande de pièces de rechange, ou sur les fiches de stocks. Utiliser les numéros de pièces.

